

ИНСТРУКЦИЯ ПО ЭКСПЛУАТАЦИИ ШЛАГБАУМА BARRIER-5000



**Внимательно прочитайте инструкцию перед использованием привода и не выбрасывайте ее.
Основные правила безопасности**

При правильной настройке и использовании BARRIER-5000 система обеспечивает высокую безопасность. Несколько простых правил поведения могут предупредить случайные проблемы:

- Не проходите под стрелой во время ее движения. Дождитесь, пока стрела полностью не откроется, а потом продолжайте движение.
- Не стойте, в любом случае, под стрелой.
- Не стойте близко от шлагбаума и не позволяйте детям, людям или кому-то еще делать это, особенно во время его работы.
- Берегите пульт радиоуправления от детей, для предотвращения неожиданного включения шлагбаума.
- Не позволяйте детям играть с автоматической системой.
- Не затрудняйте специально движение стрелы.
- Уберите все ветки или кусты, мешающие движению стрелы.
- Установите световой индикатор в более эффективном и наиболее заметном месте.
- Не пытайтесь двигать стрелу руками, пока вы не расцепили шлагбаум.
- В случае неисправной работы, расцепите стрелу для ручной работы, пока квалифицированные технические специалисты не сделают необходимую работу.
- Когда шлагбаум в ручном режиме работы, выключите энергосистему до восстановления нормальной работы.
- В любом случае не изменяйте компоненты автоматической системы.
- Не пытайтесь производить любой вид ремонта, какие бы простые действия ни были, и вызывайте только квалифицированный персонал.
- Вызывайте, по крайней мере, раз в шесть месяцев специалистов для проверки работоспособности автоматической системы и устройств безопасности.

Описание

Автоматическая система BARRIER-5000 – идеальный шлагбаум для контролирования доступа машин на территорию вплоть до 5ти м в ширину и со средней пропускной способностью.

Корпус закрывает электромеханический мотор и балансирующую стрелу пружину.

Стрела состоит из алюминиевого профиля с красными отражателями, которые легко видны в темноте и нижнего резинового уплотнителя.

Работа шлагбаума контролируется блоком управления в отдельном, с достаточной степенью защиты от атмосферных воздействий, корпусе, который устанавливается на специальный кронштейн с внутренней стороны передней крышки шлагбаума.

Нормальное состояние стрелы в закрытом положении – горизонтальное.

Когда блок управления получает команду открытия с дистанционного пульта или другого устройства, он приводит в действие мотор, поднимающий стрелу на 90°, пока она не достигнет вертикального положения, открывая проезд.

Если настроен режим автоматики, то стрела закроется автоматически по истечении запрограммированного времени.

Если установлен полуавтоматический режим, то необходимо послать второй сигнал для закрытия стрелы.

Сигнал на открывание во время закрытия всегда возвращает стрелу в открытое положение. Сигнал остановки (опционально) всегда останавливает движение.

Для более подробного разъяснения различных функций системы проконсультируйтесь со специалистом по установке.

Автоматическая система включает устройства безопасности (фотодатчики), которые предотвращают закрытие стрелы, когда есть какое-то препятствие в зоне проезда.

Электромеханическая система гарантирует фиксацию стрелы в любом положении, поэтому, ручное открытие возможно только в расцепленном положении. Во время движения стрелы мигает сигнальная лампа.

ИНСТРУКЦИЯ ПО ЭКСПЛУАТАЦИИ ШЛАГБАУМА BARRIER-5000



Аварийный ручной расцепитель.

Вы должны использовать только в указанных случаях: во время монтажа, при отказе автоматики или отсутствии электроэнергии.

ВНИМАНИЕ: Никогда не используйте аварийное расцепление без установленной стрелы.

Если требуется открыть шлагбаум вручную в случае отключения электроэнергии, используйте устройство расцепления, как объяснено ниже:

- Откройте переднюю крышку шлагбаума.
- Поверните рукоятку расцепителя (1) по часовой стрелке для закрытия или против часовой стрелки для открытия.

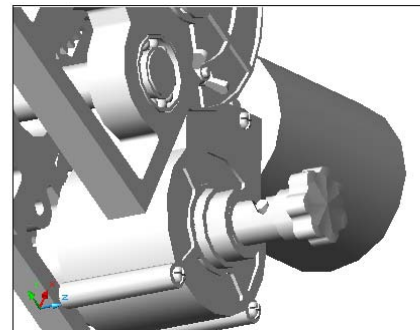

Восстановление нормальной работы системы.

Чтобы предотвратить непроизвольный рывок стрелы шлагбаума во время движения, перед восстановлением нормальной работы системы, выключите питание системы и поверните рукоятку расцепителя в среднее положение.

Схемы подключения.

Для управления приводом BARRIER-5000 используется плата управления 740D. Подключите привод и аксессуары так как показано на рисунке. Эта схема предназначена только для КИТ комплекта поставки.

Монтажная схема блока управления

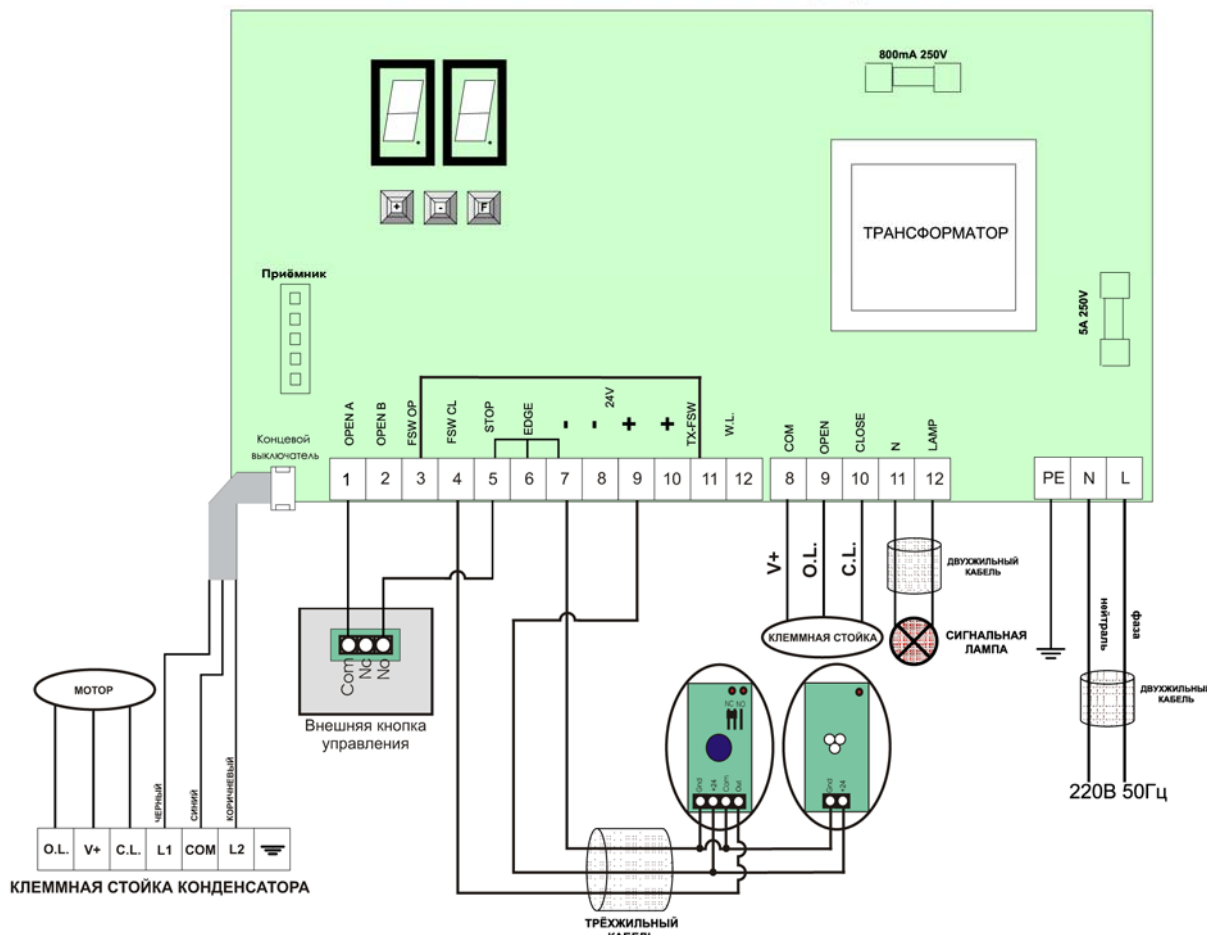

ИНСТРУКЦИЯ ПО ЭКСПЛУАТАЦИИ ШЛАГБАУМА BARRIER-5000



Программирование.

Перед вводом привода в эксплуатацию необходимо провести программирование базовых параметров. Для подавляющего большинства случаев этого достаточно для нормальной работы привода. Для входа в режим программирования нажмите на плате управления кнопку F. Если удерживать кнопку нажатой, то на дисплее будет высвечиваться название первой функции, которую предстоит запрограммировать. Если отпустить кнопку F, то на дисплее будет высвечиваться текущее значение данной функции. Кнопками + и – можно выставить нужное значение. При нажатии на кнопку F система переходит к следующей функции. После установки последней функции и последующем нажатии кнопки F система выходит из программирования и переходит в рабочий режим. Значения функций программирования и последовательность указаны в таблице. Работа шлагбаума BARRIER-5000 может осуществляться по нескольким логикам работы. Основными из них являются автоматическая (от сигнала с ключ-кнопки или пульта ДУ ворота открываются, а после паузы автоматически закрываются) и полуавтоматическая (после открытия ворот автоматического закрытия не происходит).

БАЗОВОЕ ПРОГРАММИРОВАНИЕ		
Дисплей	Функция	Значение по умолчанию
LO	Логика работы (см. таблицу работы логики): A = Автоматическая AP = "Пошаговая" автоматическая S = "Безопасная" автоматическая E = Полуавтоматическая EP = "Пошаговая" полуавтоматическая C = Режим присутствия оператора b = "B" полуавтоматическая	EP
PA	Время паузы перед автоматическим закрытием: Эта функция работает, когда выбрана логика работы автоматическая. Имеет диапазон настройки от 0 до 59 сек. с шагом одна секунда. Далее дисплей переходит на отображение минут и после запятой секунд с десятисекундным шагом, максимальное время 4.1 минуты.	2.0
FO	Усилие: Настройка усилия электродвигателя. 01 = минимум 50 = максимум	50
d1	Открывающее перемещение: Отображает направление движение ворот для их открывания, что позволяет не переподключать электродвигатель. - 3 = открывание ворот при движении вправо E = открывании ворот при движении влево	-3
St	Состояние ворот: При завершении программирования дисплей отображает состояние ворот. 00 = закрыты 01 = открываются 02 = в состоянии "СТОП" 03 = открыты 04 = пауза 05 = функция тестирования фотодатчиков 06 = закрываются 07 = реверсивное движение 08 = сработали фотодатчики	

Управление.

Для управления приводом используется стандартная ключ-кнопка T10E. Она имеет один канал и предназначена для управления одним приводом. Для подачи сигнала необходимо повернуть ключ, управляющий контактами микропереключателей. Если отпустить ключ, то он вернется в исходное положение. Подключение ключ-кнопки показано на общей схеме подключения. При обоих логиках работы управление с ключ-кнопки или пульта ДУ является циклическим пошаговым, т.е. по схеме: открыть – стоп – закрыть – стоп – открыть – ...

Радиоуправление.

Радиоприемник выполнен в виде электронной платы с антенной в виде провода, установленной внутри корпуса. Плата подключается к блоку управления с помощью проводов. Для нормального функционирования необходимо записать пульт ДУ в радиоприемник.

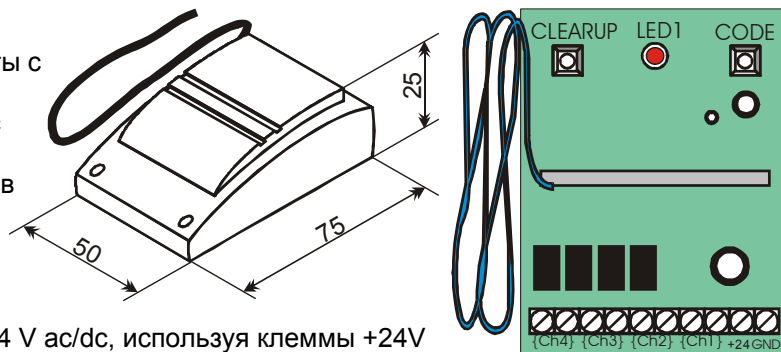

Запись пульта в радиоприемник.

- Подключите устройство к источнику питания 12/24 V ac/dc, используя клеммы +24V и GND.
- Подключите контакты управления электроприводом к выходам радиоприемника CH1 для управления с 1-й кнопки пульта, Ch2 - для управления со 2-й кнопки пульта, Ch3 - для управления с 3-й кнопки пульта, Ch4 - для управления с 4-й кнопки пульта.

ИНСТРУКЦИЯ ПО ЭКСПЛУАТАЦИИ ШЛАГБАУМА BARRIER-5000



- Для записи одного из пультов нажмите кнопку «CODE», при этом загорится индикатор LED1 на приемнике. После нажмите 2 раза любую кнопку на пульте ДУ. Внимание! после проведения процедуры в память радиоприемника записываются только одна кнопка.
- Для записи остальных пультов выполняйте инструкции пункта 3.
- Для одновременного удаления всех пультов нажмите и удерживайте кнопку «CODE» до тех пор, пока индикатор LED1 не погаснет.
- Для удаления только одного пульта нажмите и удерживайте кнопку «CLEARUP» (Запись кода в пульт), и, не отпуская ее, нажмите кнопку на удаляемом пульте.